

取扱説明書

マルチ壁掛け簡易金具

スイングくん(D-ai-SW002)

【取付専門業者指定商品】



目次

- 安全上のご注意
- 製品組立・各部名称・付属品
- モニター固定金具の取付け方
- 金具の取付け方及び穴位置図
- 9面マルチの壁面設置のモニターの取付け方
- モニターの画面合わせ調整方法(モニターの垂直を合わせる)
- モニターの画面合わせ調整方法(モニターの水平を合わせる)
- 保証規定

株式会社ダイエン

■ 安全上のご注意

取扱説明書には、お使いになる方や他の人へ危害と財産の損害を未然に防ぎ、安全に正しくお使いいただく為に、重要な内容を記載しています。

次の内容をよく理解してから本文をお読みになり、記載事項をお守りください。

また、本製品は生産より出荷に至るまで厳重に検査しておりますが、万一製品に破損又は使用に支障をきたす場合は、誠に恐れ入りますが購入先又は下記宛先までにお問い合わせください。

株式会社ダイエン

Tel072-240-7701 URL <http://www.daien.jp>

mail: info_daien@daien.jp



警告

この表示内容を見逃して誤った取扱いをすると「死亡または重症を負う可能性が想定される。」内容です。



注意

この表示内容を見逃して誤った取扱いをすると「傷害を負うまたは物的損害が発生する可能性が想定される。」内容です。

●その他注意する内容の種類を下記に絵表示で区分説明します



禁止

この絵表示は絶対にしてはいけない「禁止」内容です。



禁止

この絵表示は行ってはいけない「禁止」内容です。



注意

この絵表示は気をつけていただきたい「注意」内容です。



注意

この絵表示は手、指に気をつけていただきたい「注意」内容です。



指示

この絵表示は必ず行ってほしい「指示」内容です。



警告・注意事項



本製品は、60インチ相当(約60kg)以下までのLCDの壁付け対象とした製品です。それ以外のLCDを取付けると、本製品及びLCDの落下・破損などの故障、事故の原因になります。

LCDの本製品の取付、取外しは必ず2人以上での作業を行ってください。一人での作業は事故の原因になります。



LCDの設置後は、保守メンテ以外でネジを緩めたり、外したり行わないでください。本製品の改造・変更は行わないでください。本製品を壊れたまま使用しないでください。万一部品等が壊れた場合は販売店にご相談ください。上記においてLCDの落下・破損などの事故の原因になります。



本製品の設置は本製品とLCDの重量に耐えうる強固な補強と適した取付ボルト等で固定してください。取付には特別な技術が必要ですので販売店や工事店にご相談ください。取付、取扱の不備によるLCDの落下・破損などの事故の原因になります。



本製品の固定のボルトやネジ類は所定の場所に確実に締付固定してください。



本製品はモニターをスイングして調整、固定しますので手、指等の挟み込みには十分気をつけてください。

製品組立・各部品名称・付属品

上下パイプの初期位置は長穴の中心にセットする。

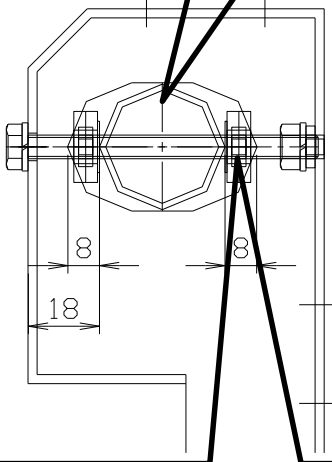

前後の樹脂ノブナットを調整して前後位置を固定する。

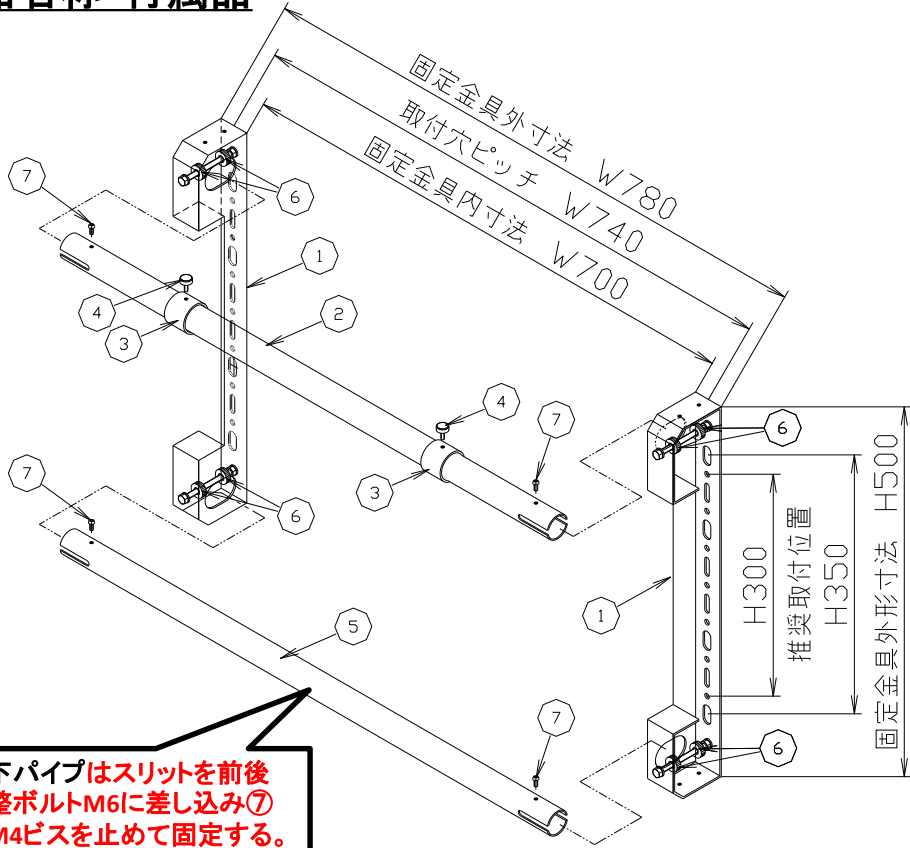

上下パイプはスリットを前後調整ボルトM6に差し込み⑦のM4ビスを止めて固定する。

下パイプ引掛け金具を上下スライドして固定する。

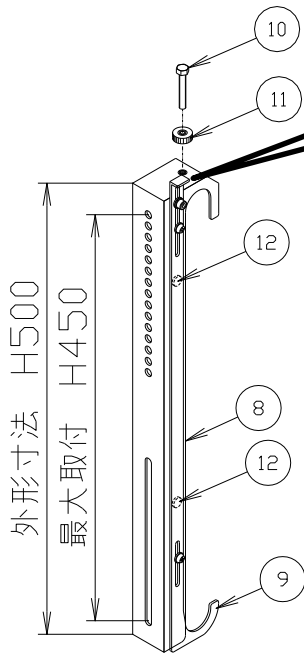

モニター支え金具を回転させて角度固定する。

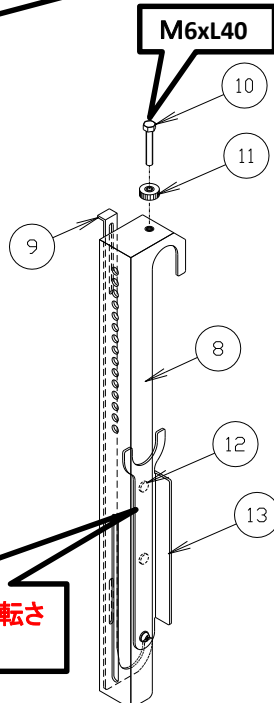

部品名称		
NO	名称	
1	左右壁固定金具	2台
2	上部吊下げパイプ	1本
3	左右固定リング	2個
4	M4ユリアネジ	2本
5	下部パイプ	1本
6	前後調整樹脂ノブナット(M6)	8個
7	パイプ抜け止めビス(M4)	4本
8	モニター固定金具	2台
9	下パイプ引掛け金具	2本
10	上下調整ボルト(M6xL40)	2本
11	上下調整ボルト固定樹脂ノブナット	2個
12	固定丸磁石	6個
13	モニター支え金具	1台

付属品

六角+付きM8x15セムスネジ	4本
六角+付きM6x15セムスネジ	4本
M8、M6用平ワッシャ	8枚

■ モニター固定金具の取付け方

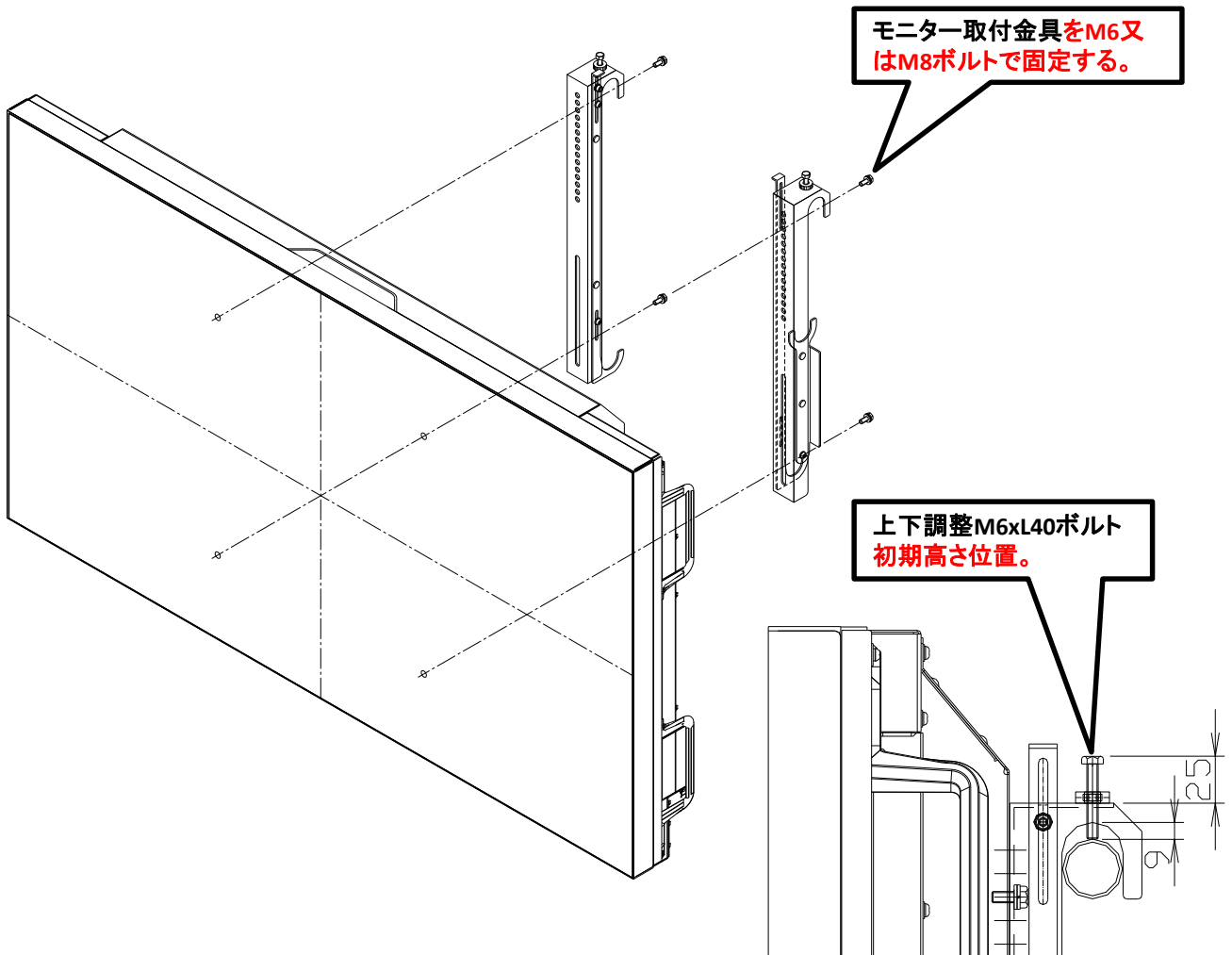

- 1、モニターにモニター取付金具を付属六角セムスネジ(M6x15又はM8x15) 4本で(又はモニターに合ったネジを用意、使用する事)取付ける。



固定ネジはモニターに合ったネジを使用し確実に締め付けてください。
モニターの落下による破損・けがの原因となります。

■ 金具の取付け方及び穴位置図



本製品の設置は本製品とLCDの重量に耐えうる強固な補強と適した取付ボルト等で固定してください。取付には特別な技術が必要ですので販売店や工事店にご相談ください。取付、取扱の不備によるLCDの落下・破損などの事故の原因になります。

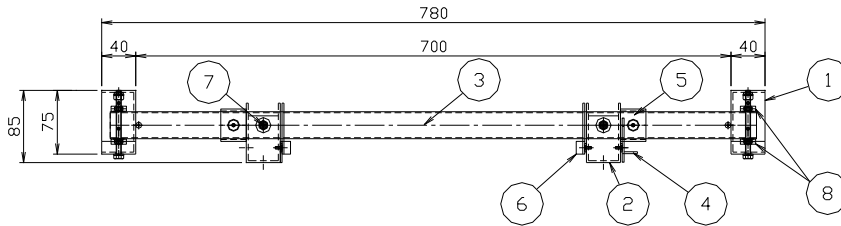

仕様内容

NO	名 称	備 考
1	左右ベース金具	SPCC t2.3 N1黒色半艶消し
2	モニター引掛金具	SPCC t2.3 N1黒色半艶消し
3	モニター吊下パイプ金具	φ31.8×t1.6 三価クロムメッキ
4	モニターメンテ傾斜支金具	SPCC t2.3 N1黒色半艶消し
5	左右位置決固定リング	φ38.1×t2.3 N1黒色半艶消し
6	左右下部固定パイプ引掛金具	SPCC t2.3 N1黒色半艶消し
7	左右高さ調整ボルト	アップセットボルトM4×L40
8	左右前後調整樹脂ナット	M6-φ18

フレーム内容

本 体 : SPCC t=2.3、t=1.6
 塗 装 : 黒色N1メラミン焼付け塗装
 環 境 : Rohs対応
 重 量 : 約8.0kg

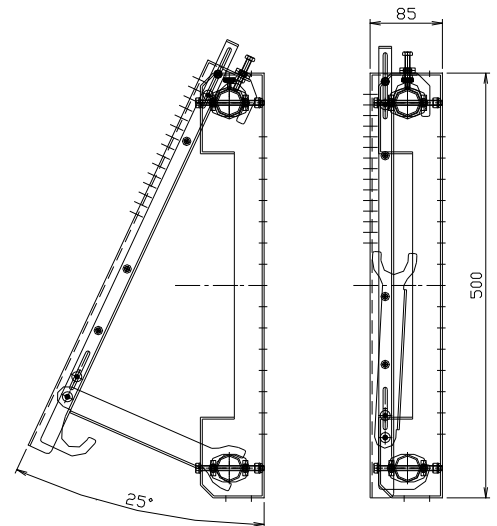
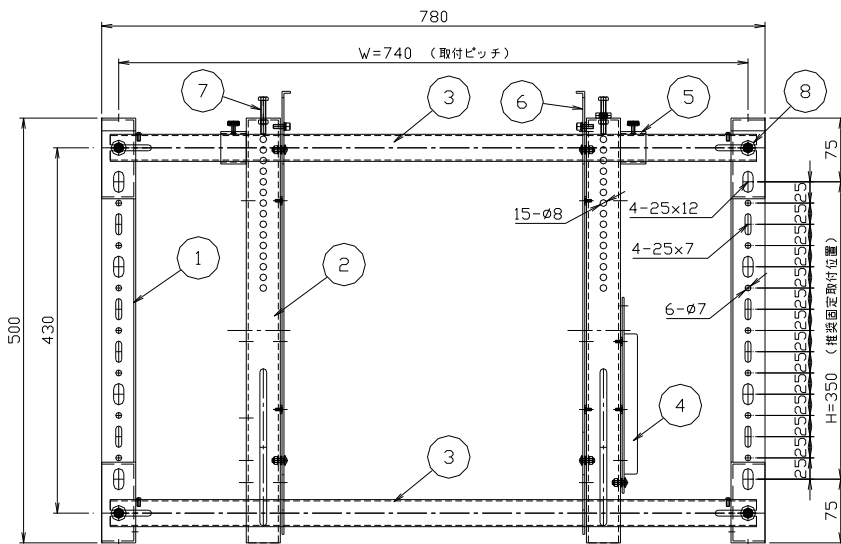

- 1、推奨取付穴位置に最少W3/8ボルト4本以上で強固な下地に固定する事。
- 2、推奨穴位置以外の場合は、最少W3/8ボルト4本以上で金具の変形の無い固定をする事。
- 3、下地が強固なコンパネ等の場合、M5以上のタッピングで6本以上で金具の変形の無い固定をする事。

■ (例)9面マルチの壁面設置のモニターの取付け方

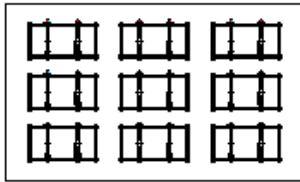

1、強固な壁、補強フレームにパイプを組立てた左右壁取付金具をモニター取付ピッチに合わせて垂直、水平をレーザー等で測り固定する。(調整範囲が上下前後約7mm程度しかない。)

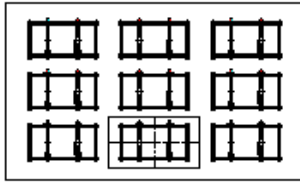

2、モニターは下部の中央から垂直、水平を合わせる。
(レーザー等で合わせる方が良い。)

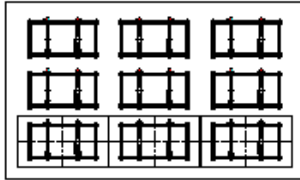

3、次に下部の左右のモニターを垂直、水平を合わせていく。
モニターとの上下左右の間は最低1mm以上の隙間を開けてください。

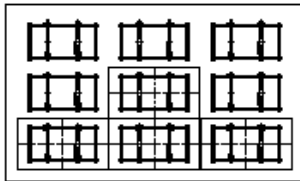

4、次に合わせた上部の中央から垂直、水平を合わせていく。

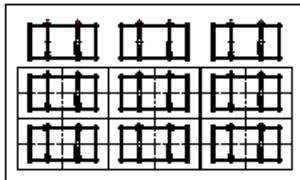

5、次に同様に中央の左右のモニターの垂直、水平を合わせていく。

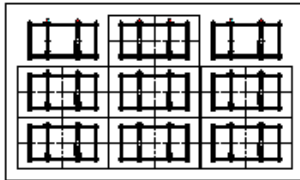

6、最上段も順次、同じ方法でモニターの垂直、水平を合わせていく。

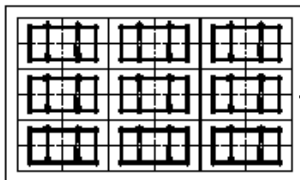

7、最初に垂直、水平を合わさず設置した場合、上段になるほど調整範囲以上のズレが生じるのでご注意ください。

モニターの周囲は約100mm～150mmの隙間が必要。



LCDの本製品の取、取外しは必ず2人以上での作業を行ってください。
一人での作業は事故の原因になります。



本製品はモニターをスイングして調整、固定しますので手、指等の挟み込みには十分気をつけてください。

■ モニターの画面合わせ調整方法(モニターの垂直を合わせる)

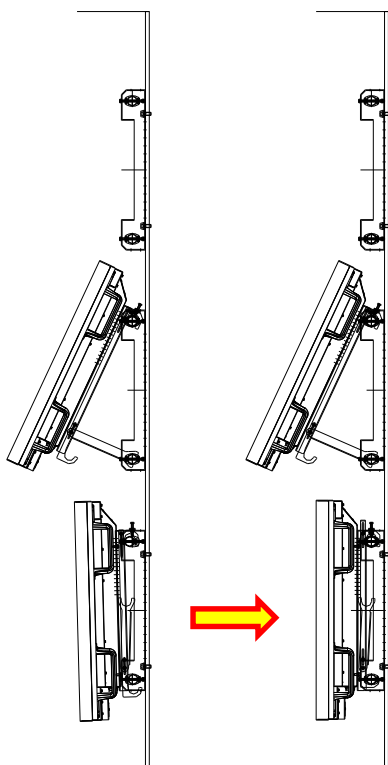

- 1、モニターの垂直を合わせる。
- 2、樹脂ナットが回ら無い時等の工具を使用する。
- 3、左右壁固定金具のパイプ端の前後の樹脂ナットを回してパイプを前後させて垂直を合わせる。
- 4、樹脂ナットを1点を回すと四隅も同時に動くので**注意して**、少しずつ微調して垂直を合わせる。
- 5、垂直を合わせると水平がずれる場合があるので**水平垂直も交互に合わせる**必要があります。
- 6、左右にモニターがある場合はモニター支え金具で傾斜させて、調整モニターの左右にアクセスして調整すること。

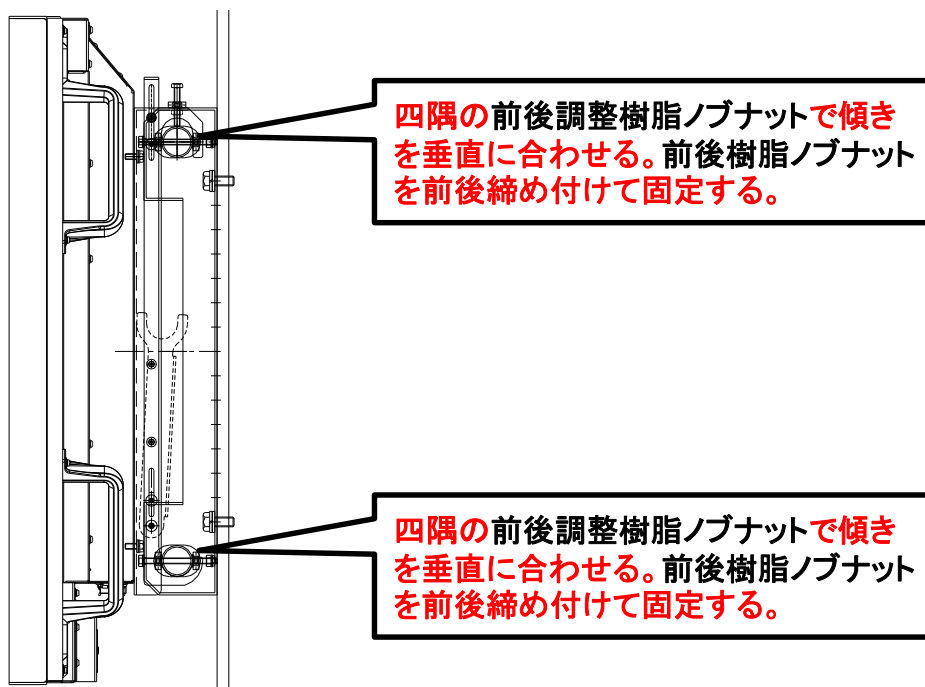

ネジを強く締め付けた場合、金具の変形を起す場合があるので注意しながらネジの締め付けを行い、水平、垂直の調整を行ってください。最後に固定ナットは確実に締め付けてください。モニターの落下による破損・けがの原因となります。

■ モニターの画面合わせ調整方法(モニターの水平を合わせる)

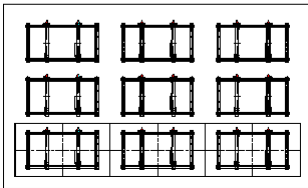
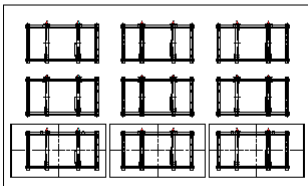
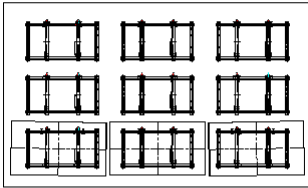
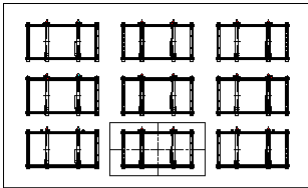

- 1、最初にモニターの水平を合わせる。
- 2、M6用スパナ又は+ドライバー等の工具を使用する。
- 3、モニター固定金具の上下調整ボルトM6で上下水平を合わせチョウナットで固定する。
- 4、上部パイプ引掛け金具を回転させパイプからモニター金具が抜けないうちに回転固定する。
- 5、水平を合わせると垂直がずれる場合があるので水平垂直を交互に合わせる必要があります。
- 6、モニターとの間を**最低1mm以上**離して上部パイプの左右固定リングをモニター固定金具にあててM4のチョウネジで左右が動かないように固定する。

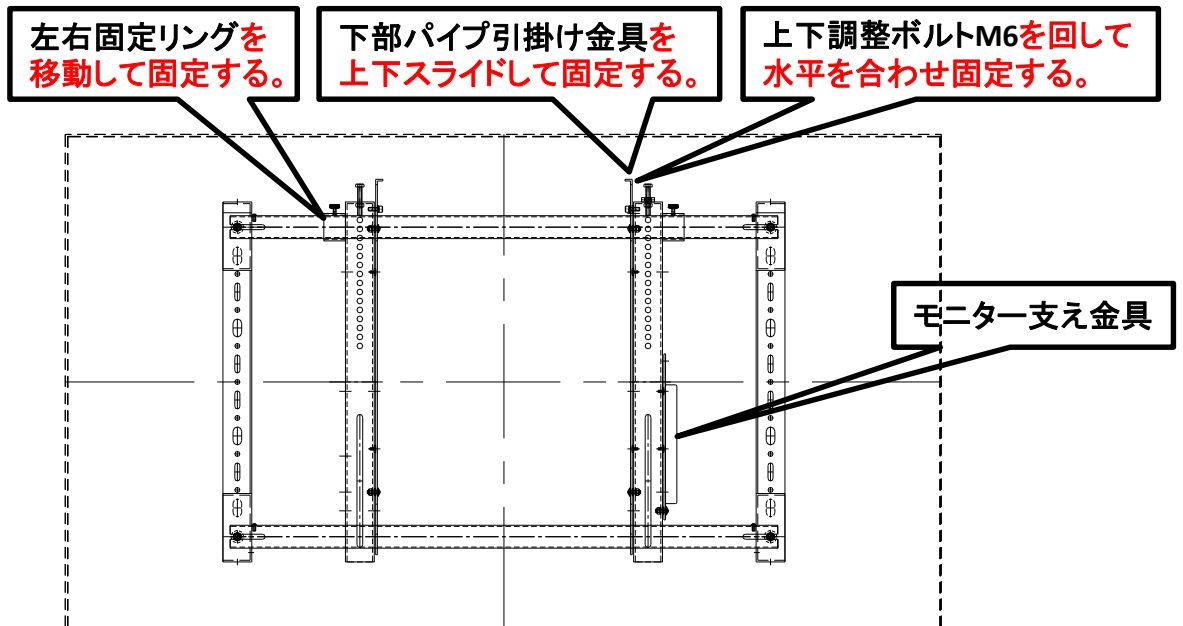

ネジを強く締め付けた場合、金具の変形を起す場合がありますので注意しながらネジの締め付けを行い、水平、垂直の調整を行ってください。最後に固定ナットは確実に締め付けてください。モニターの落下による破損・けがの原因となります。

■ 保証規定

- 保証期間内は、お買い上げ日より1年間と致します。
- 保証期間内に、正常な使用状態において、万一故障した場合には無償で修理を行います。

以下の場合有償修理となります。

- 自然災害及び人的災害における故障及び損傷の場合。
- お買い上げ後の輸送、移動時の落下等取り扱いが不適当な為に生じた故障及び損傷。
- 取外し可能な部品に他の部品を挿入または指定以外の部品を使用、分解などにより生じた故障及び損傷。
- 本製品の改造、修理により発生した故障及び損傷。
- 故障の原因が本製品以外で発生したことが判明された場合。
- 本保証書を提示されない時。
- 本保証書の所定事項の未記入、字句を書き換えられたもの、及び販売店名の表示がない時。

保証書

製 品 名	スイングくん D-air-SW002		
保 証 期 間	ご購入より1年間		
御住所	〒	都道 府県	市区 郡
お 客 様	tel() -		様
販売店名	お買い上げ年月日 年 月 日		
	印		